



Realizzato in Inox



Pannello estraibile



Sistema di lavaggio



Controllo carico acqua



Accessibilità anteriore



Coibentazione

SU TUTTI I MODELLI AKUTEK 40 R

- struttura inox AISI 304
- vasca a bordi raggiati
- circuito risciacquo/lavaggio indipendenti
- lavaggio inferiore e superiore
- porta in doppia parete coibentata
- predisposizione dosatore detersivo con iniettore inox in vasca
- dosatore di brillantante
- "RINSE OK" risciacquo garantito
- risciacquo a freddo

DOTAZIONE

- 2 cesti bicchieri
- contenitore posate
- tubi di carico e scarico
- inserto per cesto tondo

Maniglia inox 25/10

Supporto cesti rotanti



Pulsante risciacquo a freddo

Accessibilità frontale e pannello removibile

AKUTEK 40 R

	Ø 410 mm
CODICE/CODES	AK40R/230M
	max H. 280 mm
	120"
ALIMENTAZIONE	230V/1 PHASE
ASSORBIMENTO	3,0 kW
PESO	37 Kg

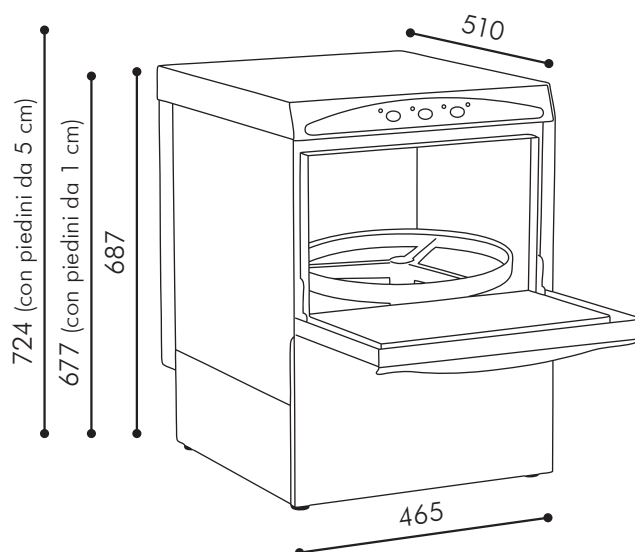

DIMENSIONI

VOLUME CON IMBALLO	0,30 mc
PESO NETTO	37 Kg
PESO LORDO	42 Kg
LUNGHEZZA TUBO DI CARICO	1500 mm
ATTACCO TUBO DI CARICO	3/4 gas
LUNGHEZZA TUBO DI SCARICO	1500 mm
DIAMETRO TUBO DI SCARICO	1" 3/4
ALTEZZA SCARICO DA TERRA	35 mm

IMPIANTO IDRAULICO

CAPACITÀ VASCA	14 l
CAPACITÀ BOILER	3,2 l
DUREZZA DELL'ACQUA	8 F°
TEMPERATURA MASSIMA ACQUA D'INGRESSO	55 C°
CONSUMO ACQUA PER CICLO	2,4 l

PRODUZIONE

PRODUZIONE CESTI ORARIA	30
CICLO DI LAVORO	120"
SICUREZZA PORTA	✓
LIVELLO ACQUA AUTOMATICO	✓
RISCIACQUO SUPPLEMENTARE A FREDDO	✓

DOTAZIONE

DOTAZIONE CESTO BICCHIERI	2
DIMENSIONI CESTO	Ø 410 mm
CONTENITORE CESTO POSATE	1

OPTIONALS

KIT DOSATORE DETERSIVO	✓
KIT POMPA DI SCARICO	✓

Rivenditore autorizzato